

Contents of the box

Contents of the box:	Amount:
1. Ceiling tube D60x65	1
2. Ceiling ring	1
3. Projector support	1
4. Arm	4
5. Mounting materials projector support	1
6. Mounting materials ceiling tube	1
7. M4 > M6 insert	4

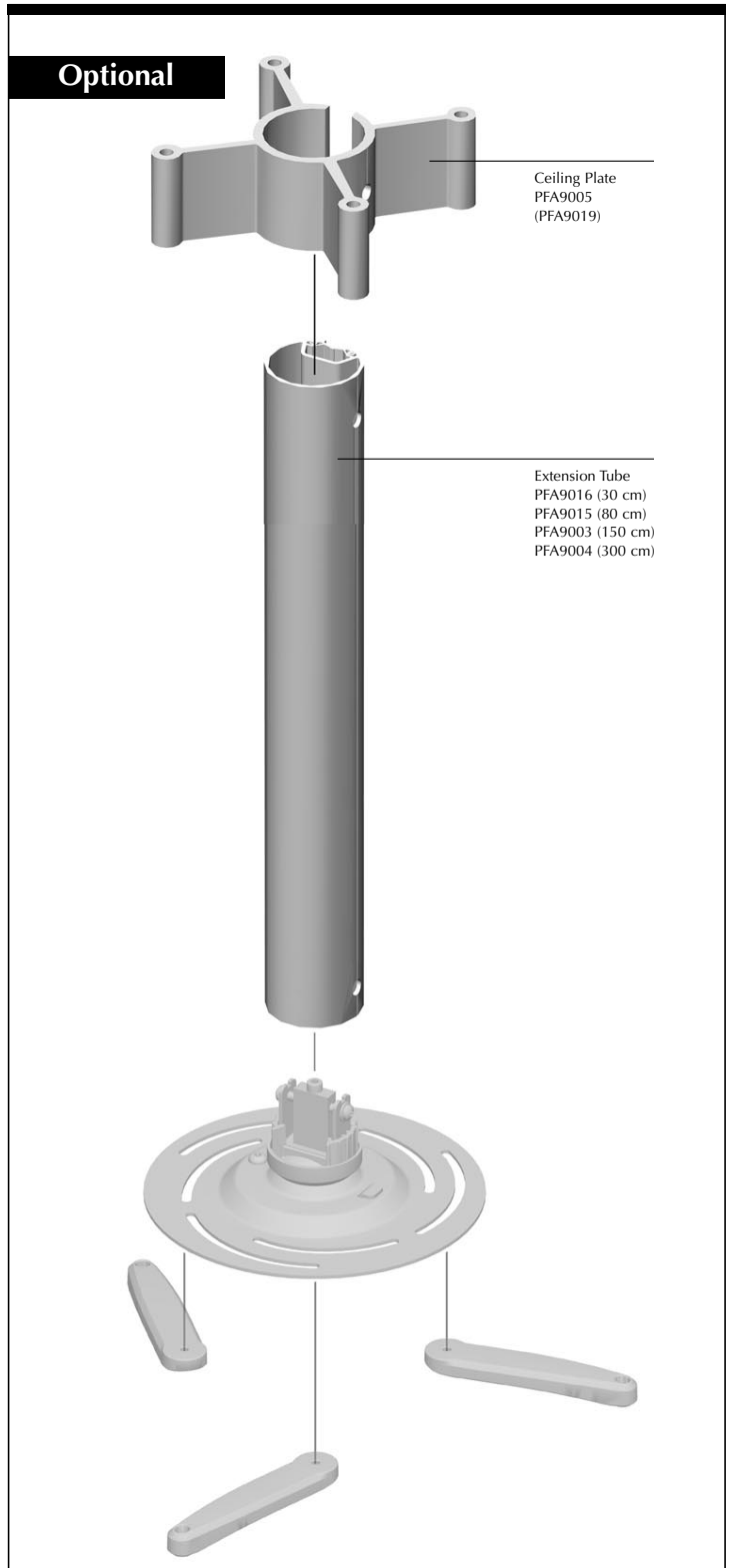
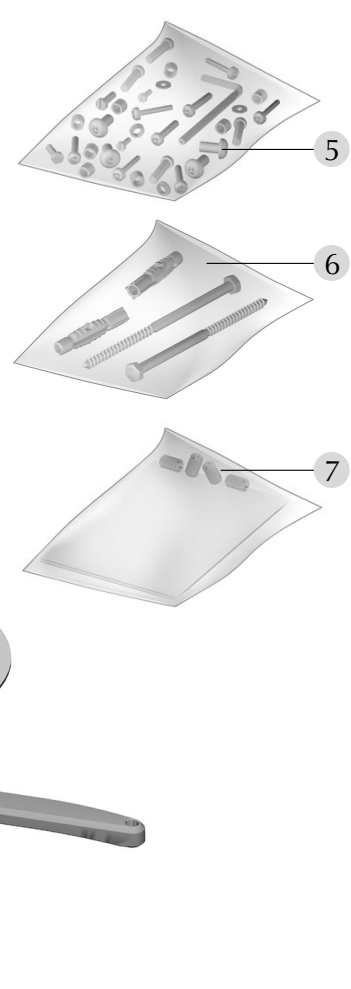

GB
The LCD projector needs to be mounted with a great deal of care. Make sure that the screws are not screwed too deeply into the projector. You may damage internal components if you use screws that are too long. Furthermore, take care not to obstruct the ventilation openings and observe the instructions in the manual supplied with the projector. Check with your supplier or an installer if you are in any doubt.

I
Il montaggio del proiettore LCD deve essere fatto con molta cautela. Assicurarsi che le viti non vengano girate nel proiettore troppo in profondità. L'impiego di viti troppo lunghe, infatti, può danneggiare i componenti interni. Non ostruire inoltre le aperture di ventilazione e seguire le istruzioni per l'uso del fornitore del proiettore. In caso di dubbio, consultare il proprio rivenditore o un tecnico installatore.

NL
Het monteren van de LCD projector dient met grote voorzichtigheid te gebeuren. Zorg dat de schroeven niet te diep in de projector gedraaid worden. Het binnenwerk kan beschadigen indien te lange schroeven worden gebruikt. Tevens: Houd ventilatie openingen vrij en let op instructies in de gebruiksaanwijzing van de projector leverancier. Raadpleeg bij twijfel uw leverancier of een installateur.

P
A montagem do projector LCD requer um enorme cuidado. Tenha atenção de forma a não aparafusar os parafusos com demasiada força no projector. Os componentes internos podem ficar danificados se utilizar parafusos demasiado compridos. E ainda: Mantenha as aberturas de ventilação abertas e siga sempre as instruções de utilização do fornecedor. No caso de dúvida, consulte o fornecedor ou um instalador.

F
Le projecteur LCD doit être monté avec prudence. Veillez à ne pas enfoncer les vis trop profondément dans le projecteur. Des vis trop longues peuvent endommager les éléments internes. De plus, ne bouches pas les ouvertures de ventilation et suivez les instructions du mode d'emploi du fournisseur du projecteur. En cas de doute, consultez votre fournisseur ou un installateur.

S
Monteringen av LCD-projektorn ska utföras mycket försiktigt. Skruvarna får inte skruvas in för djup i projektorn. Komponenterna på insidan kan skadas om skruvarna är för långa. Därutöver är det viktigt att ventilationsöppningen inte täpps till och att uppmärksamma instruktionerna i handledningen till projektorn. Vid tvivel bör du kontakta din leverantör eller en installatör.

D
Bei der Montage des LCD-Projektors ist mit großer Vorsicht vorzugehen. Achten Sie darauf, die Schrauben nicht zu tief in den Projektor zu drehen. Wenn Sie zu lange Schrauben verwenden, können interne Komponenten beschädigt werden. Halten Sie außerdem die Belüftungsöffnungen frei und beachten Sie die Hinweise in der Gebrauchsanleitung des Projektorlieferanten. Wenden Sie sich im Zweifelsfall an Ihren Lieferanten oder einen Installateur.

PL
Projektor LCD powinien być montowany z dużą ostrożnością. Należy upewnić się, że śruby nie są wkręcane zbyt głęboko do projektora. Używanie zbyt długich śrub może spowodować uszkodzenie komponentów wewnętrznych. Ponadto nie wolno niczym zasłaniać otworów wentylacyjnych i należy przestrzegać instrukcji użytkowania dostarczonych przez dostawcę sprzętu. W razie jakichkolwiek wątpliwości należy skontaktować się z dostawcą sprzętu lub z instalatorem.

E
El montaje del proyector con pantalla de cristal líquido se debe efectuar con mucho cuidado. Procure que los tornillos no queden demasiado enroscados en el proyector. Se pueden producir daños en los componentes internos si se utilizan tornillos demasiado largos. Además: No obstaculice las aperturas para ventilación y preste atención a las instrucciones del manual de uso del distribuidor del proyector. En caso de duda, consulte a su distribuidor o a un instalador.

RUS
В процессе сборки проектора со встроенной ЖК-панелью необходимо соблюдать повышенную осторожность. Не допускайте слишком глубокого вворачивания винтов в резьбовые отверстия проектора. Использование слишком длинных винтов может привести к повреждению внутренних деталей аппарата. Кроме того, необходимо следить за тем, чтобы вентиляционные отверстия проектора не были закрыты посторонними предметами. Необходимо строго соблюдать указания, изложенные в инструкции по эксплуатации проектора, которая поставляется вместе с аппаратом. При возникновении каких-либо вопросов проконсультируйтесь с представителем фирмы-поставщика или организации, ответственной за установку аппарата.

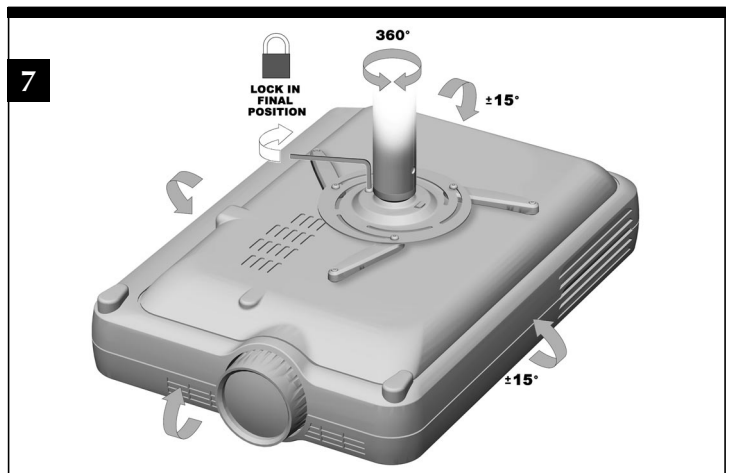
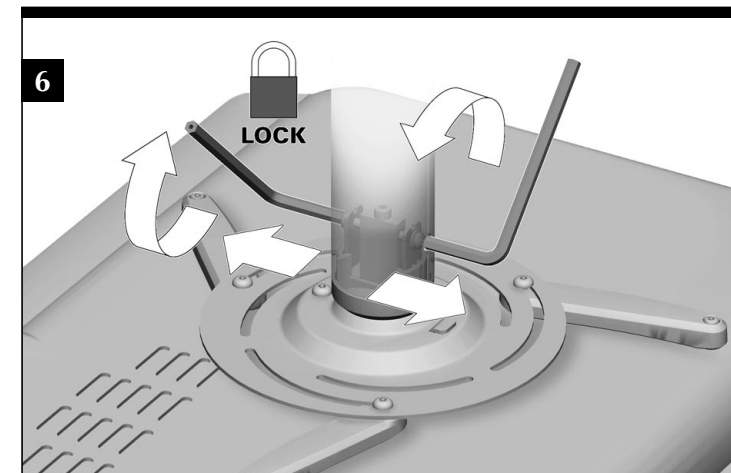
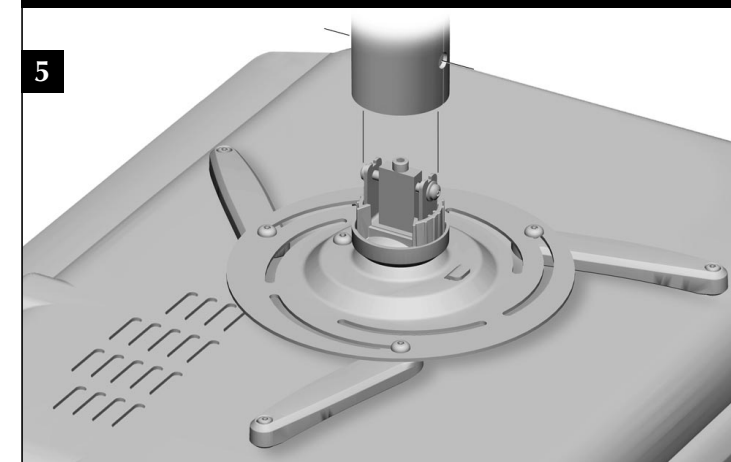
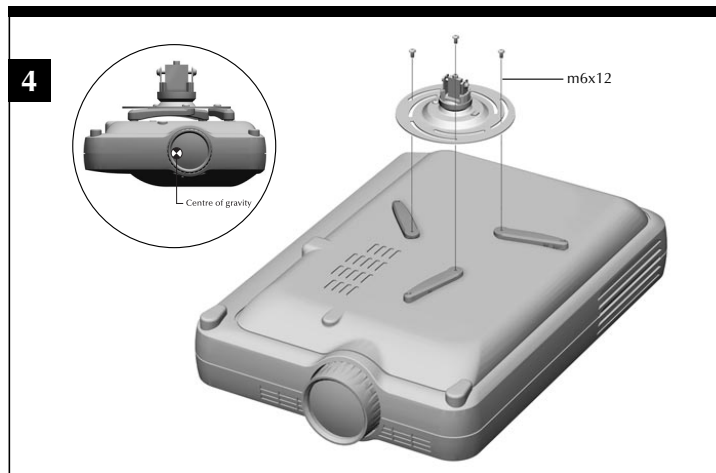
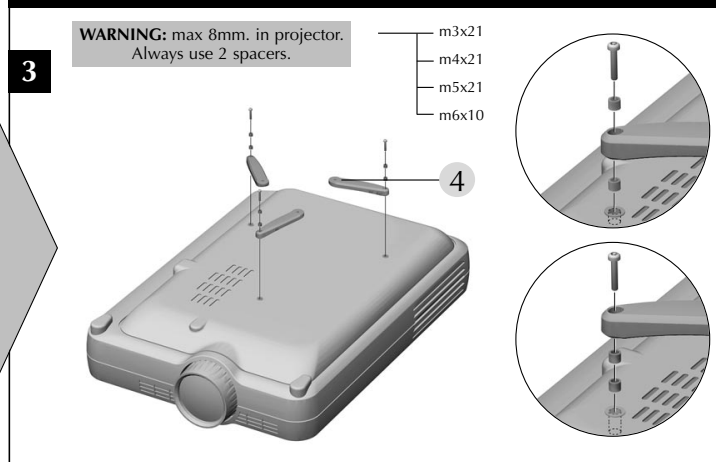

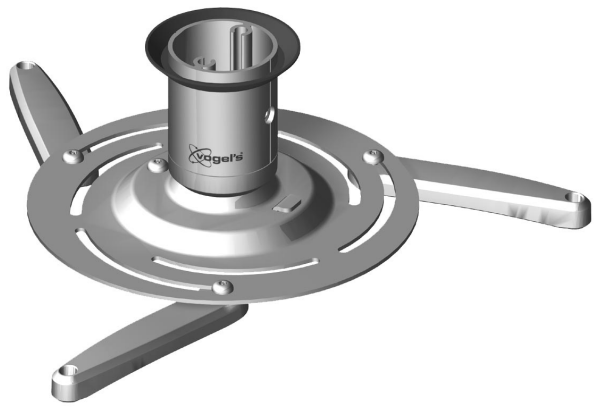

PPC 200



Mounting instructions

Montagevoorschrift

Instructions de montage

Montageanleitung

Guía de montaje

Monteringsanvisning

Istruzioni di montaggio

Instruções de montagem

Instrukcja montażu

Рекомендации по установке

GB

Congratulations on your purchase of this Vogel's product! You are now the owner of a product which has been manufactured of the most durable materials on the basis of a detailed and wellthought out design. That is why, for a period of five years, Vogel's guarantees this product against any faults in materials or workmanship.

GUARANTEE CONDITIONS

1. Vogel's warrants that if during the term of guarantee a fault occurs which is caused by a defect in materials or workmanship, the product shall, at the discretion of Vogel's, be repaired or if necessary be replaced free of charge. The guarantee expressly does not apply to normal wear.
2. If a claim is made under the guarantee, the product has to be returned to Vogel's, together with the original purchase ticket (invoice, docket or receipt). The purchase ticket should clearly state the name of the supplier and the date of purchase. The forwarding costs shall be for the account of the owner; the costs of returning the product shall be for the account of Vogel's.
3. The Vogel's guarantee becomes void if:
 - the product is not drilled, mounted and used in accordance with the instructions;
 - the product has been modified or if repairs have been undertaken by others than Vogel's;
 - if a fault is the result of external causes (causes outside the product), for example thunderbolts, flooding, fire, scratches, exposure to extreme temperatures, weather conditions, solvents or acids, wrong use or carelessness.

VOGEL'S PRODUCTS BV,
5628 DB EINDHOVEN, THE NETHERLANDS

NL

Gefeliciteerd met de aankoop van dit Vogel's product! U heeft nu een product in uw bezit, dat is gemaakt van de duurzaamste materialen op basis van een tot in detail doordacht ontwerp. Daarom staat Vogel's, via een 5 jaar garantie, in voor eventuele gebreken in materialen of fabricage.

GARANTIEVOORWAARDEN

1. Vogel's garandeert, dat indien gedurende de garantieperiode van het product gebreken optreden, die het gevolg zijn van materiaal- of fabricagefouten, het product ter beoordeling aan Vogel's kostenloos wordt hersteld of zonodig vervangen. De garantie geldt uitsluitend niet voor normaal voorkomende slijtage.
2. Indien op de garantie een beroep wordt gedaan, dient het product aan Vogel's te worden aangeboden onder overlegging van de originele aankoopbon (factuur, kassabon of kwitantie). Uit de aankoopbon dienen duidelijk de naam van de leverancier en de aankoopdatum te blijken. De kosten van verzending komen voor rekening van de eigenaar; de kosten voor terugzending voor rekening van Vogel's.
3. De Vogel's garantie vervalt:
 - indien het product niet volgens de gebruiksaanwijzing is geboord, gemonteerd en gebruikt;
 - indien aan het product door anderen dan Vogel's veranderingen zijn aangebracht of reparaties zijn uitgevoerd;
 - indien een gebrek het gevolg is van externe (buiten het product gelegen) oorzaken zoals bijvoorbeeld blikseminslag, wateroverlast, brand, krassen, blootstelling aan extreme temperaturen, weersomstandigheden, oplosmiddelen of zuren, verkeerd gebruik of onachtzaamheid.

VOGEL'S PRODUCTS BV,
5628 DB EINDHOVEN, NEDERLAND

F

Nous vous félicitons pour l'acquisition de ce produit Vogel's! Vous êtes en possession d'un produit fabriqué avec les matériaux les plus durables qui soient et élaboré selon un concept très étudié. C'est pourquoi Vogel's vous offre une garantie de 5 ans pour d'éventuels défauts survenant au niveau des matériaux ou pour vice de fabrication.

CONDITIONS DE GARANTIE

1. Vogel's s'engage à réparer ou le cas échéant à remplacer gratuitement un produit sur lequel surviendrait à un quelconque moment au cours de la période de garantie un défaut résultant - de l'avis de Vogel's - de matériaux défectueux ou de vice de fabrication. Nous soulignons expressément que la garantie ne couvre pas l'usure normale du produit.
2. S'il est fait appel à la garantie, le produit doit être soumis à Vogel's accompagné de l'original du bon d'achat (facture, bon de caisse ou quittance) sur lequel devra figurer clairement le nom du fournisseur ainsi que la date d'achat. Les frais d'expédition sont à charge du propriétaire; les frais de retour sont à charge de Vogel's.
3. La garantie Vogel's ne vaut pas:
 - si le produit n'est pas foré, installé et utilisé conformément au mode d'emploi;
 - lorsque le produit a subi des modifications ou a fait l'objet de réparations effectuées par des tiers;
 - lorsque le(s) défaut(s) résulte(nt) de facteurs extérieurs (indépendants du produit) tels la foudre, les inondations, les incendies, les rayures, l'exposition à des températures extrêmes, l'effet des conditions climatiques, l'exposition à des solvants ou acides, une utilisation à mauvais escient ou la négligence.

VOGEL'S PRODUCTS BV,
5628 DB EINDHOVEN, LES PAYS-BAS

D

Wir gratulieren Ihnen zum Kauf dieses Vogel's Produktes! Sie besitzen damit ein Produkt, das aus äußerst langlebigen Werkstoffen unter Einsatz eines bis in Detail durchdachten Entwurfes hergestellt wurde. Deshalb haften wir Ihnen für 5 Jahre eine Material- oder Herstellungsmängel.

GARANTIEBEDINGUNGEN

1. Vogel's garantiert, daß, falls während der Garantiefrist des Produktes Mängel infolge von Material- oder Herstellungsfehlern auftreten, das Produkt nach Ermessen von Vogel's entweder kostenlos nachgebessert oder erforderlichenfalls ersetzt wird. Von dieser Garantie ist der übliche Verschleiß ausdrücklich ausgeschlossen.
2. Falls die Garantie in Anspruch genommen wird, muß das Produkt Vogel's unter Vorlage der Originalrechnung (Rechnung, Kassenbon oder Quittung) zugeschickt werden. Die Rechnung muß den Namen des Lieferanten sowie das Kaufdatum enthalten. Die Versandkosten gehen zu Lasten des Eigentümers. Die Kosten des Rücktransports werden von Vogel's übernommen.
3. Die Vogel's-Garantie wird unwirksam:
 - falls das Produkt nicht gemäß der Gebrauchsanleitung gebohrt, montiert und benutzt wurde;
 - falls das Produkt von Dritten, d.h. nicht von Vogel's, geändert oder repariert wurde;
 - falls eine Mangel auf externe (außerhalb des Produkts gelegene) Ursachen zurückzuführen ist, wie beispielsweise Blitzaufschlag, Überschwemmung, Brand, Kratzer oder auf die Tatsache, daß das Produkt extremen Temperaturen, Witterungsbedingungen, Lösungsmitteln oder Säuren ausgesetzt oder unsachgemäß oder nachlässig verwendet bzw. behandelt wurde.

VOGEL'S PRODUCTS BV,
5628 DB EINDHOVEN, HOLLAND

E

¡Enhorabuena por la compra de este producto de Vogel's! Ahora es Ud. propietario de un producto fabricado con los materiales más duraderos y en base a un diseño elaborado hasta en los mínimos detalles. Por este motivo Vogel's puede ofrecer una garantía por un período de cinco años sobre posibles defectos en los materiales o la fabricación.

CONDICIONES DE GARANTÍA

1. Vogel's garantiza, en el caso de que se produzcan dentro del plazo de garantía del producto imperfecciones que, a juicio de Vogel's, estén originadas por defectos de fabricación o de material, que éste será reparado o, en su caso, reemplazado de forma gratuita.
2. Al acogerse a la garantía, deberá ponerse el producto a disposición de Vogel's, presentando al mismo tiempo el justificante de compra original (factura, recibo o ticket). En este justificante estará expresado claramente el nombre del vendedor, así como la fecha de adquisición. Los gastos de envío correrán por cargo del propietario; los gastos del envío de devolución serán por cuenta de Vogel's.
3. Causas de la anulación de la garantía:
 - si el producto no se taladra, monta y utiliza de acuerdo con el modo de empleo;
 - si el producto ha sufrido modificaciones o reparaciones efectuadas por personas ajenas a Vogel's;
 - si el defecto se debe a causas externas (no inherentes al producto), tales como la caída de un rayo, daño por agua, incendio, rayas, exposición a temperaturas extremas, condiciones climáticas, disolventes o ácidos, uso incorrecto o negligencia.

VOGEL'S PRODUCTS BV,
5628 DB EINDHOVEN, HOLLANDA

S

Gratulerar till köpet av denna Vogel's-produkt! Nu har du en produkt i ditt ägo som är tillverkad av de mest slitstarka material, baserat på en design som är genomtänkt i de minsta detaljer. Med en femårsgaranti ansvarar Vogel's därför för eventuella brister i material eller tillverkning.

GARANTIVILLKOR

1. Vogel's garanterar att om det vit någon tidpunkt under produktens garantiperiod uppstår brister, till följd av material - eller tillverkningsfel, repareras eller ersätts produkten utan kostnad efter Vogel's bedömning. Garantin gäller uttryckligen inte för normalt slitage.
2. Om du åberopar garantin, skall produkten framläggas för Vogel's, tillsammans med originalet av betalningsbeviset (faktura, kassakvitto eller kvittens). På betalningsbeviset skall tydligt framgå inköpsdatum och leverantörens namn. Kostnaderna för tillsändning står ägaren för; returkostnaderna betalas av Vogel's.
3. Vogel's-garantin förfaller:
 - om produkten inte borrats, monterats och används enligt bruksanvisningen;
 - om någon annan än Vogel's har ändrat eller reparerat produkten;
 - om bristen är följden av externa orsaker (liggande utanför produkten), som t ex blixtnedslag, översvämning, eldsvåda, repning, extrema temperaturer, väderförhållanden, lösningsmedel eller syror, felaktig användning eller vårdlöshet.

VOGEL'S PRODUCTS BV,
5628 DB EINDHOVEN, HOLLAND

I

Congratulazioni per l'acquisto di questo prodotto Vogel's! Ora siete proprietari di un prodotto realizzato con materiali di lunga durata e sulla base di una progettazione curata nei minimi dettagli. Ecco perché la Vogel's, con questa garanzia di 5 anni, si assume piena responsabilità per difetti di fabbricazione o del materiale.

TERMINI DI GARANZIA

1. La Vogel's garantisce che, qualora durante il periodo di garanzia del prodotto si manifestino difetti causati da errori di fabbricazione o difetti del materiale, il prodotto verrà riparato gratuitamente o - se necessario - sostituito, ciò a discrezione della Vogel's. Dalla garanzia è esplicitamente esclusa la normale usura.
2. In caso di richiesta di intervento in garanzia, il prodotto dovrà essere consegnato alla Vogel's con presentazione della nota di acquisto originale (fattura, scontrino di cassa o ricevuta). Sulla nota suddetta dovranno risultare chiaramente il nome del fornitore e la data di acquisto. Le spese di spedizione sono a carico dell'acquirente; le spese per la spedizione di ritorno sono a carico della Vogel's.
3. La garanzia Vogel's perderà validità qualora:
 - il prodotto non venga perforato, montato e utilizzato secondo le istruzioni per l'uso;
 - al prodotto siano state apportate modifiche o eseguite riparazioni da persone non autorizzate dalla Vogel's;
 - il difetto sia dovuto a cause esterne (situato fuori dal prodotto), come ad esempio fulmini, inondazioni, incendi, graffiature, esposizione a temperature estremamente basse o elevate, agenti meteorologici, sol venti o acidi, uso improprio o negligenza.

VOGEL'S PRODUCTS BV,
5628 DB EINDHOVEN, OLANDA

P

Parabéns pela compra deste produto Vogel's! Tem agora nas suas mãos um produto fabricado com os materiais mais duráveis, aperfeiçoado em todos os pormenores. Por isso, a Vogel's responsabiliza-se - através de uma garantia de 5 anos - por qualquer eventual defeito de material ou de fabrico.

CONDIÇÕES DE GARANTIA

1. A Vogel's garante a reparação gratuita ou a substituição do produto se durante o período de vigência da garantia surgir um problema que seja consequência de algum defeito de material ou fabrico. A garantia não se aplica ao desgaste normal do produto.
2. No caso de ter de recorrer à garantia, deverá entregar o produto juntamente com o documento da compra (factura, talão ou recibo). No documento comprovativo da compra deve constar, de forma clara, o nome do fornecedor e a data de compra. As despesas de envio correm por conta do proprietário do produto; as despesas de devolução correm por conta da Vogel's.
3. A garantia Vogel's caducará:
 - no caso de o produto não ser furado, montado e usado conforme as instruções de utilização;
 - se o produto for modificado ou reparado por alguém que não a Vogel's;
 - se a falha for consequência de factores externos ao produto, como, por exemplo relâmpagos, danos devidos a água, incêndio, arranhões, exposição a temperaturas extremas, condições atmosféricas, dissolventes ou ácidos, uso incorrecto ou negligência.

VOGEL'S PRODUCTS BV,
5628 DB EINDHOVEN, HOLLANDA

PL

Gratulujemy zakupu tego produktu firmy Vogel's! Jest Pan(i) teraz w posiadaniu produktu, który wykonano z najtrwalszych materiałów w oparciu o przemyślaną w każdym szczególe projekt. Dlatego też firma Vogel's rezygnuje z ewentualne wady materiałowe lub fabryczne, udzielając gwarancji na okres 5 lat.

WARUNKI GWARANCJI

1. Vogel's gwarantuje, że jeżeli w okresie gwarancji wystąpią usterki lub wady produktu powstałe z przyczyn wad materiałowych lub fabrycznych, produkt zostanie, zależnie od oceny firmy Vogel's, bezpłatnie naprawiony bądź, w razie potrzeby, wymieniony na nowy. Z naciskiem zaznacza się, że gwarancja nie obejmuje normalnego zużycia produktu.
2. W przypadku skorzystania z gwarancji reklamowany produkt należy dostarczyć firmie Vogel's za przedłożeniem oryginalnego dowodu zakupu (faktura, paragon lub rachunek). W dowodzie zakupu musi być wyraźnie wykazana nazwa dystrybutora i data nabycia produktu. Koszty dostarczenia reklamowanego produktu ponosi nabywca, koszty odsłania produktu po zalatwieniu reklamacji ponosi Vogel's.
3. Ultra udzielonej przez Vogel's gwarancji następuje w przypadku:
 - w przypadku gdy produkt został niezgodnie z instrukcją obsługi zamontowany i używany, oraz gdy zostało wykonane niewłaściwe wiercenie;
 - zmian bądź napraw dokonanych przez osoby inne niż serwis Vogel's;
 - powstania wady z przyczyn zewnętrznych (nie tkwiących w produkcie), np. wskutek uderzenia pioruna, powodzi, pożaru, uszkodzeń mechanicznych, narazenia produktu na działanie ekstremalnych temperatur, warunków atmosferycznych, rozpuszczalników lub kwasów, niewłaściwego użytkowania bądź braku dbałości.

VOGEL'S PRODUCTS BV,
5628 DB EINDHOVEN, HOLANDIA

RUS

Подтвердим с покупкой данного товара фирмы «Фогельс»! Теперь Вы стали владельцем продукции, произведенной из самых прочных материалов на основе скрупулезнейшего и тщательного продуманного дизайна. Именно поэтому фирма «Фогельс» в течение 5 лет дает гарантию на этот продукт относительно любых дефектов материала или изготовления.

ГАРАНТИЙНЫЕ УСЛОВИЯ

1. Фогельс гарантирует, что, если в течение гарантийного срока будет обнаружена неполадка, вызванная дефектом материала или при изготовлении, товар будет, по усмотрению Фогельс, починен или, если необходимо, бесплатно заменен на новый. Гарантия однозначно не распространяется на обычный износ.
2. Если по гарантии будет подана претензия, продукт должен быть возвращен в фирму Фогельс, вместе с оригиналом квитанции о покупке (счета-фактуры, этикетки или чека). В квитанции о покупке должны четко указываться название поставщика и дата покупки. Расходы по пересылке будут за счет владельца, расходы по возврату будут за счет Фогельс.
3. Гарантия Фогельс теряет силу в случаях:
 - если продукт не был проверлен, смонтирован и использован в соответствии с указаниями;
 - товар был видоизменен, или если ремонт осуществлялся фирмой, отличной от Фогельс;
 - если неполадка является результатом внешних причин (причин вне продукта), как, например, удара молнии, наводнения, пожара, царапин, воздействия экстремальных температур, погодных условий, растворителей или кислот, неправильного использования или халатности.

<ФОГЕЛЬС ПРОДАКТС БВ>, 5628 ДБ
ЭЙНДХОВЕН, НИДЕРЛАНДЫ<<

GB

WARNING
During installation, the installation guide and the instructions for use which are supplied with the LCD projector itself must also be consulted.

Correct mounting is essential. Maximum weight of the LCD projector: 20 kg/ 44 lbs. Fixing materials supplied are only intended for mounting on ceilings made of solid wood, brick, concrete, dry ceilings, with a maximum 3 mm finish. For ceilings made of other materials, consult your installer and/or specialist supplier. Use other than for the prescribed equipment falls outside the responsibility of the manufacturer.

NL

WAARSCHUWING
Bij de montage dienen ook de installatie- en gebruiksvorschriften van de LCD projector zelf in acht genomen te worden.

Correcte montage is van essentieel belang. Maximaal gewicht van de LCD projector: 20 kg. Bijgeleverde bevestigingsmaterialen zijn uitsluitend bestemd voor montage aan plafonds van massief hout, baksteen, beton, met maximaal 3 mm afwerking. Voor plafonds van andere materialen, raadpleeg uw installateur en /of vakhandelaar. Gebruik anders dan voor de voorgeschreven apparatuur valt buiten de verantwoordelijkheid van de fabrikant.

F

AVERTISSEMENT
Lors du montage, les prescriptions d'installation et d'utilisation du vidéoprojecteur LCD/DLP doivent également être observées.

Un montage correct est primordial. Poids maximum du vidéoprojecteur LCD/DLP: 20 kg. Le matériel de fixation fourni est exclusivement destiné à un montage sur des plafonds en bois massif, en briques, en béton, cloison en prefabricque, brique creuse, avec finition de maximum 3 mm. Pour les plafonds en autres matériaux, veuillez consulter votre installateur et/ou votre revendeur. Toute utilisation autre que celle spécifiée pour l'appareil relève le fabricant de toute responsabilité.

D

WARNUNG
Bei der Montage sind auch die Installations- und Verwendungsvorschriften für des Projektor / Beamer Bildschirme selbst zu beachten.

Es ist wichtig, die Montage korrekt durchzuführen. Höchstgewicht des Projektor / Beamer Bildschirme: 20 kg. Die mitgelieferten Befestigungsmaterialien sind ausschließlich für die Anbringung an Decken, Backstein, Beton, mit einer Verkleidung von höchstens 3 mm gedacht. Ziehen Sie bei anderen Materialien, Ihren Installateur oder einen anderen Fachmann zu Rate. Bei unsachgemäßem und nicht den Vorschriften entsprechendem Gebrauch übernimmt der Hersteller keinerlei Haftung.

E

ADVERTENCIA
Durante la instalación han de observarse también las instrucciones de montaje y de uso de la propia pantalla del vídeo proyector.

Es muy importante realizar un montaje correcto. Peso máximo del vídeo proyector: 20 kg. Los materiales de sujeción que se adjuntan sólo son aptos para el montaje en techos de madera maciza, ladrillos macizos, cemento, con un revestimiento de 3 mm como máximo. Para techos de otros materiales, consulte con su instalador y/o tienda especializada. El fabricante no asume ninguna responsabilidad en relación a la utilización de aparatos no prescritos.

I

AVVERTENZA
Durante il montaggio fare attenzione alle istruzioni per l'uso e l'installazione dello schermo al videoproiettore.

Un montaggio corretto è di fondamentale importanza. Peso massimo videoproiettore: 20 kg. I materiali di fissaggio inclusi nella confezione sono destinati esclusivamente al montaggio su soffitti di legno massiccio, mattoni pieni, cemento, con un rivestimento di spessore massimo di 3 mm. Per soffitti di altri materiali, Vi preghiamo di consultare il Vostro installatore e/o rivenditore specializzato. Il fabbricante non si assume nessuna responsabilità per guasti dovuti all'impiego diverso da quello indicato nelle istruzioni.

P

AVISO
Durante a montagem, devem também ser respeitadas as instruções de instalação e de utilização da própria tela do projector de LCD.

Uma montagem correcta é da maior importância. Peso máximo do projector de LCD: 20 kg. O material de fixação fornecido destina-se exclusivamente para montagem em techos de madeira maciça, tijolo maciço, betão, com uma camada de revestimento de 3 mm, no máximo. Para techos construídos noutros, é favor comateriais, seu instalador e/ou o seu comerciante especializado. O fabricante não se responsabiliza pelo uso alheio aos aparelhos prescritos.

S

VARNING
Följ installations- och användningsföreskrifterna vid monteringen av LCD projektör.

Korrekt upphängning är av största vikt. Maximal vikt LCD projektör: 20 kg. Medlevererat upphängningsmaterial är anbart avsett för upphängning på innetak av massiv trä, tegelsten, betong, med maximalt 3 mm tjock ytbehandling. För innetak av andra material, rådgör med behörig installatör och/eller fackhandlare. Tillverkaren kan inte ansvara för andra än de föreskrivna upphängningsmetoderna av utrustningen.

PL

UWAGA
W celu montażu należy także przestrzegać przepisów zawartych w instrukcji instalacji i obsługi dotyczącej Projektora LCD.

Poprawnie przeprowadzony montaż ma duże znaczenie dla dalszego użytkowania produktu. Maksymalny ciężar Projektora LCD 20 kg. Elementy montażowe będące na wyposażeniu (kolki rozporowe) przeznaczone są dla następujących podłoży: sufitych z drewna masywnego, cegły, betonu. Przy próbie montażu na innych podłożach, należy zasięgnąć porady w sklepie specjalistycznym lub u specjalisty w dziedzinie montażu oraz materiałów montażowych. Za użytkowanie produktu niezgodnie z przeznaczeniem producent nie ponosi odpowiedzialności.

RUS

ВНИМАНИЕ!
Во время монтажа также следует соблюдать указания, изложенные в руководстве по установке и эксплуатации жидкокристаллического проектора.

Правильно выполненный монтаж имеет большое значение. Максимальный вес жидкокристаллического проектора - 20 кг. Поставляемый вместе с ним крепежный материал предназначен исключительно для монтажа на потолках, выполненных из массива дерева, кирпича или бетона, толщиной отделки не более 3 мм. Для монтажа на потолках, выполненных из других материалов, проконсультируйтесь с мастером и (или) продавцом-консультантом. В случае использования аппаратуры с нарушением указаний производитель ответственности не несет.